

Bishamon® 2ポール リフト シリーズ

設置工事もお任せ下さい

2柱リフト



OSP280P

NSP37

能力
2.8~
3.7t

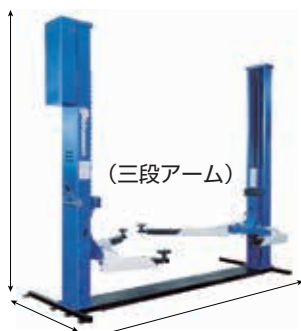

- 天井が低い場所でも設置可能
- 車高が違う車両でも作業高さ1800mmを確保
- 全機種ともベース埋め込み仕様(-F)に変更する事で、床面のフラット化も可能
- チェーンによる同調方式
- 天井が低く門型が設置できないお客様、又はキャンピングカーなど車高の高い車の整備を対象とされるお客様への推奨機種(NSP37)

	品名
OSP280P	2.8t 2柱リフト(オフセットタイプ)
NSP37	2.8t 2柱リフト(ワイドタイプ)

門型リフト (4200仕様)

OSA37H

NSA37H

能力
3.7t

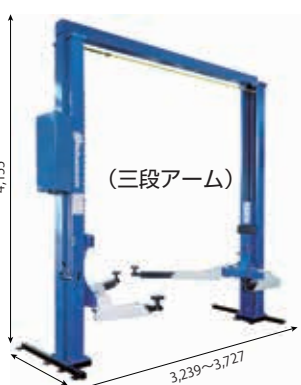

- 車が進入する床面をフラットにできる門型タイプ
- 気になる上部ビームもルーフセンサー付きで安心
- 天井高さに合わせて全高2タイプを用意
- チェーンによる同調方式
- 洗車仕様有り(仕様諸元参照)(W-)
- 床での段差なし
- ワンボックスのハイルーフ車を対象とされるお客様への推奨機種(NSA37H)



	品名
OSA37H	3.7t 門型リフト(オフセットタイプ)
NSA37H	3.7t 門型リフト(ワイドタイプ)

SPA400P

SPA40WOP

能力
4t



- シリーズ最高の4.0t仕様
- シリンダー&ワイヤー同調
- 本体重量最軽量(当社比)
- 床での段差なし
- 4tまでの車輛のリフトアップを対象とされるお客様への推奨機種



	品名
SPA400P	4t スラットリフト(オフセットタイプ)
SPA40WOP	4t スラットリフト(ワイドタイプ)

アーチリフト

FF30N-N

WFF30N-N

能力
3t

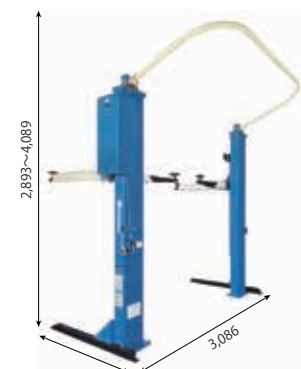

- 車が進入する床面をフラットにできる門型タイプ
- 完全車両オフセットと、可変ポストビームにより最も狭い場所への設置が可能(当社比)
- シリンダー同調方式
- 洗車仕様有り(仕様諸元参照)(W-)
- 最も壁に近づけた設置ができるため、工場のスペースを有効活用したいとお考えのお客様への推奨機種



	品名
FF30N-N	3t アーチリフト
WFF30N-N	3t 洗車用アーチリフト

注：2トンショートトラック・軽トラックなどフレーム構造の車のリフトアップにはフレームアタッチメントが必要です。
※価格等につきましては、巻末の弊社各営業所迄お申し付けくださいます様御願ひ申し上げます。